

**OGLEDNI TESTOVI PISMENIH ISPITA I  
KONCEPTI PISMENIH, USMENIH I  
PRAKTIČNIH ISPITA**

**ZA**

**DIPLOMSKI SVEUČILIŠNI STUDIJ  
SPORT  
U AK. 2024./2025. GODINI**

## **Sadržaj**

**KINEZIOLOGIJA SPORTA (FPMOZSM101)**  
**SPORT OSOBA SA INVALIDITETOM (FPMOZSM103)**  
**ENGLESKI JEZIK U KINEZIOLOGIJI (FPMOZSM104)**  
**TEORIJA SPORTSKIH IGARA (FPMOZSM206)**  
**SELEKCIJA U SPORTU (FPMOZSM202)**  
**SPORTOVI NA VODI (FPMOZSM201)**

# OGLEDNI TEST PISMENOG I KONCEPT USMENOG ISPITA

STUDIJSKI PROGRAM – KINEZILOGIJA

(SVEUČILIŠNI STUDIJ SPORTA)

**Kolegij: KINEZILOGIJA SPORTA (FPMOZSM101)**

OBVEZNI PREDMET

AKADEMSKA 2024./2025. GODINA

**Predmet: Kineziologija Sporta - obvezni  
(FPMOZSM101)**

## Ogledni test za pismeni ispit

Kod ishoda učenja	Broj pitanja/zadatka	Max. broj bodova na pitanju/zadatku	Min. broj bodova za ostvarivanje ishoda učenja
IU-FPMOZSM101-1	1.	20	10
IU-FPMOZSM101-1	2.	10	5
IU-FPMOZSM101-1	3.	10	5
IU-FPMOZSM101-1	4.	10	5
IU-FPMOZSM101-2	5.	10	5
IU-FPMOZSM101-2	6.	10	5

1. Što čini antropološki status ?
2. Ciljevi transformacijskog djelovanja ?
3. Što su to trenožni operatori ?
4. Što je to superkompensacija ?

5. Razine usvojenosti motoričkih znanja ?

6. Što je to volumen opterećenja ?

Raspon bodova prolaznih ocjena:	odličan (5) – 61-70 osvojenih bodova vrlodobar (4) – 51-60 osvojenih bodova dobar (3) – 41-50 osvojenih bodova dovoljan (2) – 31-40 osvojenih bodova nedovoljan (1) – manje od 30 bodova, pod uvjetom da je postignut minimalan broj bodova za ostvarivanje ishoda učenja za svaki zadatak.
---------------------------------	------------------------------------------------------------------------------------------------------------------------------------------------------------------------------------------------------------------------------------------------------------------------------------------------------------

Napomene:	/
-----------	---

## OGLEDNI TEST PISMENOG I KONCEPT USMENOG ISPITA

STUDIJSKI PROGRAM – KINEZILOGIJA

(DIPLOMSKI SVEUČILIŠNI STUDIJ SPORTA)

**Kolegij: Sport osoba s invaliditetom (FPMOZKB103)**

OBVEZNI PREDMET

AKADEMSKA 2024./2025. GODINA

**Predmet: Sport osoba s invaliditetom - obvezni  
(FPMOZKB103)**

**Ogledni test za pismeni ispit**

Kod ishoda učenja	Broj pitanja/zadatka	Max. broj bodova na pitanju/zadatku	Min. broj bodova za ostvarivanje ishoda učenja
IU-FPMOZKM103-1	1.	20	10

IU-FPMOZKM103-1	2.	10	5
IU-FPMOZKM103-1	3.	10	5
IU-FPMOZKM103-2	4.	10	5
IU-FPMOZKM103-2	5.	10	5
IU-FPMOZKM103-2	6.	10	5
IU-FPMOZKM103-3	7.	10	5
IU-FPMOZKM103-3	8.	10	5
IU-FPMOZKM103-3	9.	10	5
IU-FPMOZKM103-4	10.	10	5

1. Definicija sporta osoba s invaliditetom ?
2. Klasifikacija po pojedinom sportu ( navesti primjer za jedan sport) ?
3. Podjela sporta kod osoba s invaliditetom ?
4. Osnovne karakteristike sporta osoba s invaliditetom?
5. Kakvu ulogu tjelesno vježbanje ima kod osoba s invaliditetom ?
6. Koja su iskustva i prednosti tjelesnog vježbanja za osobe s invaliditetom ?
7. Planiranje i programiranje kod osoba s invaliditetom ?
8. Vrste natjecanja ? 9. Paralimpiske igre? 10. Tehnike pojedinog sporta u rehabilitaciji ?

Raspon bodova prolaznih ocjena:	odličan (5) – 91-100 osvojenih bodova vrlo dobar (4) – 79-90 osvojenih bodova dobar (3) – 67-78 osvojenih bodova dovoljan (2) – 55-66 osvojenih bodova nedovoljan (1) – manje od 55 bodova, pod uvjetom da je postignut minimalan broj bodova za ostvarivanje ishoda učenja za svaki zadatak.
---------------------------------	--------------------------------------------------------------------------------------------------------------------------------------------------------------------------------------------------------------------------------------------------------------------------------------------------------------

Napomene:	/
-----------	---

# OGLEDNI TEST PISMENOG ISPITA

STUDIJSKI PROGRAM –SPORT

**Kolegij: Engleski jezik u kineziologiji (FPMOZSM104)**

OBVEZNI PREDMET

AKADEMSKA 2024./2025. GODINA

**Predmet: ENGLISKI JEZIK U KINEZIOLOGIJI**

## Ogledni test za pismeni ispit

Kod ishoda učenja	Broj pitanja/zadatka	Max. broj bodova na pitanju/zadatku	Min. broj bodova za ostvarivanje ishoda učenja
IU- FPMOZSM8-1	1.	20	10
IU- FPMOZSM8-2	2.	10	5
IU- FPMOZSM8-2	3.	10	5
IU- FPMOZSM8-2	4.	10	5
IU- FPMOZSM8-3	5.	10	5
IU- FPMOZSM8-3	6.	10	5
IU- FPMOZSM8-4	7.	10	5
IU- FPMOZSM8-4	8.	10	5
IU- FPMOZSM8-4	9.	10	5
IU- FPMOZSM8-6	10.	10	5

1. Translating short text into English about certain physical conditioning exercises and the ways of developing maximal strength.
2. Analysing technical vocabulary connected with some sport injuries and the ways of their treatment.
3. Translating Sentences using vocabulary connected with the theory of training.
4. Answering to the question about nutrition in sports, metabolism and digestion.
5. Answering to the question about winter sports as biathlon, freestyle skiing, ski jumping and flying.
6. Answering to the question about difference between badminton and tennis.
7. Translating Sentences using Future tenses
8. Translating Sentences using Continuous tenses
9. Translating Sentences using Present Perfect or Simple Past
10. Translating Sentences using Past Perfect or Simple Past

Raspon bodova prolaznih ocjena:	odličan (5) – 91-100 osvojenih bodova vrlo dobar (4) – 79-90 osvojenih bodova dobar (3) – 67-78 osvojenih bodova dovoljan (2) – 55-66 osvojenih bodova nedovoljan (1) – manje od 55 bodova, pod uvjetom da je postignut minimalan broj bodova za ostvarivanje ishoda učenja za svaki zadatak.
---------------------------------	--------------------------------------------------------------------------------------------------------------------------------------------------------------------------------------------------------------------------------------------------------------------------------------------------------------

Napomene:	/
-----------	---

## OGLEDNI TEST PISMENOG I KONCEPT USMENOG ISPITA

STUDIJSKI PROGRAM – KINEZILOGIJA

(SVEUČILIŠNI STUDIJ SPORT)

**Kolegij: Teorija sportskih igara (FPMOZSM206)**

OBVEZNI PREDMET

AKADEMSKA 2024./2025. GODINA

**Predmet: TEORIJA SPORTSKIH IGARA (FPMOZSM206)**

**Ogledni test za pismeni ispit**

Kod ishoda učenja	Broj pitanja/zadatka	Max. broj bodova na pitanju/zadatku	Min. broj bodova za ostvarivanje ishoda učenja
IU-FPMOZSM206-1	1.	20	10
IU-FPMOZSM206-2	2.	10	5
IU-FPMOZSM206-2	3.	10	5
IU-FPMOZSM206-2	4.	10	5
IU-FPMOZSM206-3	5.	10	5

IU-FPMOZSM206-3	6.	10	5
IU-FPMOZSM206-4	7.	10	5
IU-FPMOZSM206-4	8.	10	5
IU-FPMOZSM206-4	9.	10	5
IU-FPMOZSM206-6	10.	10	5

1. Organizacija te-ta treninga u sportskim igrama.
2. Selekcija ekipe u odnosu na željeni sustav igre.
3. Selekcija igrača u odnosu na protivnika (konkurente).
4. Selekcija igrača u odnosu na poslove u igri.
5. TE-TA priprema u završnici sezone.
6. Trening snage u mikrociklusu s dvije utakmice tjedno – završnica sezone.
7. Analiza protivničke ekipe
8. Minuta odmora.
9. Igra u napadu u odnosu na protivnika
10. Razvoj nadarenih igrača

Raspon bodova prolaznih ocjena:	odličan (5) – 91-100 osvojenih bodova vrlo dobar (4) – 79-90 osvojenih bodova dobar (3) – 67-78 osvojenih bodova dovoljan (2) – 55-66 osvojenih bodova nedovoljan (1) – manje od 55 bodova, pod uvjetom da je postignut minimalan broj bodova za ostvarivanje ishoda učenja za svaki zadatak.
---------------------------------	--------------------------------------------------------------------------------------------------------------------------------------------------------------------------------------------------------------------------------------------------------------------------------------------------------------

Napomene:	/
-----------	---

**Predmet: TEORIJA SPORTSKIH IGARA (FPMOZSM206)**

**Koncept za usmeni ispit**



Kod ishoda učenja	Naziv sadržajne cjeline	Broj pitanja/zadataka koji se odnose na ishod učenja	Min. broj odgovorenih pitanja / riješenih zadataka za ostvarivanje ishoda učenja
IU-FPMOZSM206-1	Organizacija te-ta treninga u sportskim igrama s obzirom na fazu natjecanja.	4	2
IU-FPMOZSM206-2	Selekcija ekipe u na željeni sustav igre u fazi napada.	2	1
IU-FPMOZSM206-3	Selekcija vježbi snage u odnosu na igračku poziciju.	2	1
IU-FPMOZSM206-6	Razvoj nadarenih igrača kroz određene sustave igre	4	2

Raspon bodova prolaznih ocjena:	<p>odličan (5) – točno odgovorena sva pitanja iz svih cjelina</p> <p>vrlo dobar (4) – točno odgovoreno 10-11 pitanja i minimalan broj pitanja po svakoj cjelini</p> <p>dobar (3) – točno odgovoreno 8-9 pitanja i minimalan broj pitanja po svakoj cjelini</p> <p>dovoljan (2) – točno odgovoreno 6-7 pitanja i minimalan broj pitanja po svakoj cjelini</p> <p>nedovoljan (1) – nije odgovoren minimalan broj pitanja po svakoj cjelini</p>
---------------------------------	----------------------------------------------------------------------------------------------------------------------------------------------------------------------------------------------------------------------------------------------------------------------------------------------------------------------------------------------------------------------------------------------------------------------------------------------

Napomene:	/
-----------	---

## OGLEDNI TEST PISMENOG I KONCEPT USMENOG ISPITA

STUDIJSKI PROGRAM – SPORT

(DIPLOMSKI SVEUČILIŠNI STUDIJ SPORTA)

**Kolegij: SELEKCIJA U SPORTU (FPMOZSM202)**

OBVEZNI PREDMET

AKADEMSKA 2024./2025. GODINA

**Predmet: SELEKCIJA U SPORTU (FPMOZSM202)**

**Ogledni test za pismeni ispit**

Kod ishoda učenja	Broj pitanja/zadatka	Max. broj bodova na pitanju/zadatku	Min. broj bodova za ostvarivanje ishoda učenja
IU-FPMOZSM202-3	3.	30	15
IU-FPMOZSM202-4	3.	30	15
IU-FPMOZSM202-5	4.	40	20

Pismeni ispit se sastoji od 10 pitanja: 3 pitanja iz usmjeravanja  
3 pitanja iz izbora u sportskoj selekciji  
4 pitanja se odnose na metode i postupke i ulogu selekcije u ostvarivanju sportskog dostignuća

Raspon bodova prolaznih ocjena:	odličan (5) – 91-100 osvojenih bodova vrlo dobar (4) – 79-90 osvojenih bodova dobar (3) – 67-78 osvojenih bodova dovoljan (2) – 55-66 osvojenih bodova nedovoljan (1) – manje od 55 bodova, pod uvjetom da je postignut minimalan broj bodova za ostvarivanje ishoda učenja za svaki zadatak.
---------------------------------	--------------------------------------------------------------------------------------------------------------------------------------------------------------------------------------------------------------------------------------------------------------------------------------------------------------

Napomene:	/
-----------	---

**Predmet: SELEKCIJA U SPORTU (FPMOZSM202)**

**Koncept za usmeni ispiti ispit**

Kod ishoda učenja	Naziv sadržajne cjeline	Broj pitanja/zadataka koji se odnose na ishod učenja	Min. broj odgovorenih pitanja / riješenih zadataka za ostvarivanje ishoda učenja
IU-FPMOZSM202-3	Procjena bazičnih i sport-specifičnih antropoloških karakteristika	5	3
IU-FPMOZSM202-4	Baterije i aparatura u procesu procjene stvarne kvalitete i ukupnog potencijala sportaša.	5	3

IU-FPMOZSM202-5	Antropološki profili po sportovima za procjenu ukupnog potencijala sportaša.	5	3
IU-FPMOZSM202-1	Model sportaša	5	3

Raspon bodova prolaznih ocjena:	<p>manje od 55% točnih odgovora = 0% ocjene  od 55% do 66% = do 12,5% ocjene  od 67% do 78% = do 25% ocjene  od 79% do 90% = do 37,5% ocjene  od 91% do 100% = do 50% ocjene.  pod uvjetom da je postignut minimalan broj bodova za ostvarivanje ishoda učenja za svaki zadatak.</p>
---------------------------------	----------------------------------------------------------------------------------------------------------------------------------------------------------------------------------------------------------------------------------------------------------------------------------------------------------

Napomene:	
-----------	--

## SPORTOVI NA VODI (FPMOZSM201)

### OGLEDNI TEST IZ KOLEGIJA SPORTOVI NA VODI

Kod ishoda učenja	Broj pitanja/zadatka	Max. broj bodova na pitanju/zadatku	Min. broj bodova za ostvarivanje ishoda učenja
IU-FPMOZSM201-1	1.	20	15
IU-FPMOZSM201-2	2.	5	5
IU-FPMOZSM201-1	3.	5	5
IU-FPMOZSM201-2	4.	5	5
IU-FPMOZSM201-1	5.	5	5

IU-FPMOZSM201-2	6.	5	2.5
IU-FPMOZSM201-1	7.	5	2.5
IU-FPMOZSM201-2	8.	5	5
IU-FPMOZSM201-1	9.	5	5
IU-FPMOZSM201-2	10.	5	2.5
IU-FPMOZSM201-1	11.	5	5
IU-FPMOZSM201-2	12.	5	5
IU-FPMOZSM201-1	13.	5	2.5
IU-FPMOZSM201-2	14.	5	2.5
IU-FPMOZSM201-1	15.	5	2.5
IU-FPMOZSM201-2	16.	5	2.5
IU-FPMOZSM201-2	17.	5	5

**STUDIJ KINEZILOGIJE – SVEUČILIŠTE U MOSTARU  
SPORTOVI NA VODI**

IME I PREZIME:	GODINA SLUŠANJA PREDMETA:	MATIČNI BROJ STUDENTA:
----------------	---------------------------	------------------------

ISPINJAVA NASTAVNIK - ISPITIVAČ

USPJEH NA ISPITU:	DATUM:	
-------------------	--------	--

Raspoloživo vrijeme: 25 minuta.. Na sva pitanja sa oznakom **#** mora se bezuvjetno odgovoriti!!!

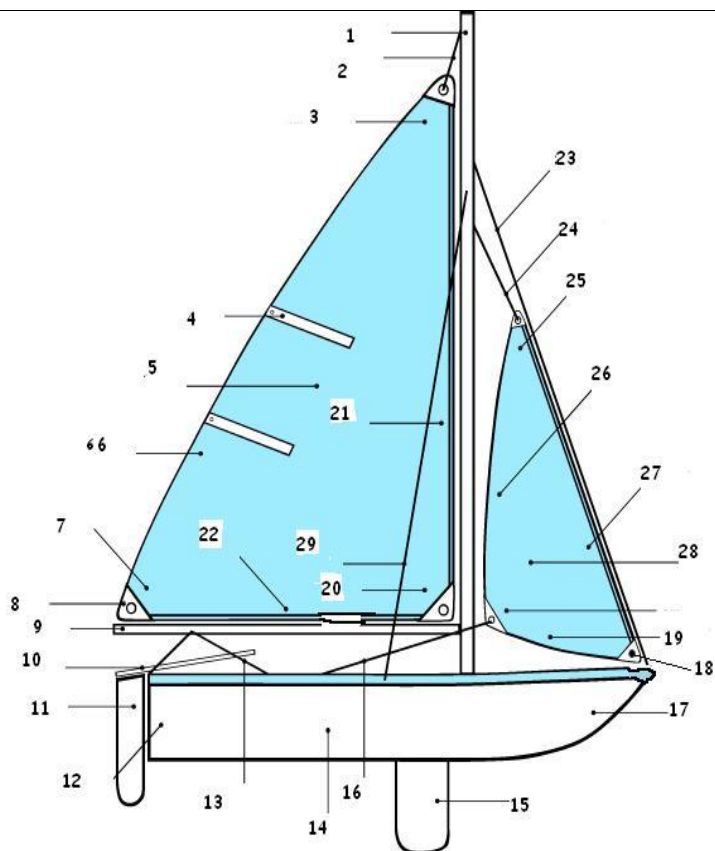

**1. KOD NAZIVLJA UPIŠI ODGOVARAJUĆE BROJEVE!**

Vršni rogalj		Prednji porub jedra	
kormilo		Podigač glavnog jedra	
Kobilica		Leto	
Stražnji rogalj		Jarbol	
Deblenjak - bum		Škota floka	
Glavno jedro		Rudo	#
Bočna pripona		Škota glavnog jedra	
Pramac		Letvice	
Krma			
Donji porub jedra		Prednje jedro	
Oglavni rogalj		Trup jedrilice	

**2. ZA ŠTO SLUŽI ŠKOTA GLAVNOG JEDRA ?**

- A) za podizanje i spuštanje glavnog jedra
- B) za ugađanje glavnog jedra
- C) za kraćenje glavnog jedra

**3. DEFINIRAJ PRIVIDNI VJETAR**

#

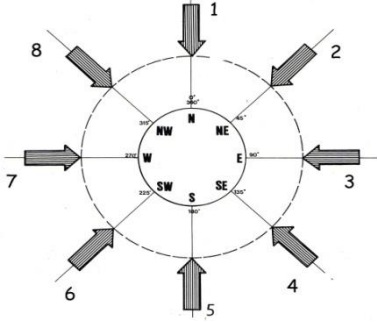
<p>4. NAVEDI NAZIVE VJETROVA POD DOLJE NAVEDENIM BROJEVIMA.</p> <p>1. _____</p> <p>4. _____</p> <p>8. _____</p>		<p>5. NABROJI 4 OSNOVNE JEDRILIČARSKE POZICIJE:</p> <p>1. _____</p> <p>2. _____</p> <p>3. _____</p> <p>4. _____</p>	<p>#</p>
<p>6. NABROJITE DISCIPLINE U OLIMPIJSKOM PROGRAMU VESLANJA</p>	<p>#</p>	<p>7. ŠTO OMOGUĆUJE VOLUMEN DASKE?</p> <p>A) stabilnost <input type="checkbox"/></p> <p>B) brzinu <input type="checkbox"/></p> <p>C) skokove <input type="checkbox"/></p>	<p>#</p>

8. OZNAČI JEDRILICU KOJA IMA PREDNOST I NAVEDI O KOJEM PRAVILU SE RADI

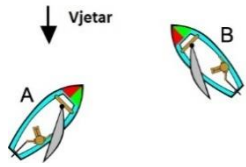

9. POMICANJEM JEDRILJA NAPRIJED

A) prihvaćamo

B) otpadamo

C) letamo

D) kružimo

#

10. OPIŠI METODSKI POSTUPAK USVAJANJA PRAVILNOG ZAVESLAJA U VESLANJU?

11. NAVEDI PET OSNOVNIH UZLOVA?

#

12. MAKSIMALNO OTPADANJE POSTIŽEMO:

A) kada privlačimo kormilo maksimalno prema sebi

B) promjenom smjera jedrenja do početka kruženja

C) kada maksimalno otpustimo jedra

13. TKO JE OSVAJAČ PRVE ZLATNE OLIMPIJSKE MEDALJE U JEDRENJU?

A) Braća Sinković

B) Šime Fantela i Igor Marenić

C) Tonči Stipanović

14. KOLIKA JE DUŽINA VESLAČKE STAZE ZA ŽENE?

A) 1000 m

#

B) 1500 m

C) 2000 m

15. KOJE GODINE JE OSMIŠLJEN I KONSTRUIRAN PATENT ZA JEDRENJE NA DASCİ?

A) 1955.

B) 1969.

C) 1973.

16. KOJA SILA OMOGUĆAVA JEDRENJE UZ VJETAR

#

17. OZNAČI SMJEROVE JEDRENJA BROJEVIMA !

A) BOČNIM VJETROM

1	2	3	4	5	6	7	8	9
---	---	---	---	---	---	---	---	---

B) KRMENIM VJETROM

1	2	3	4	5	6	7	8	9
---	---	---	---	---	---	---	---	---

C) UZ VJETAR

1	2	3	4	5	6	7	8	9
---	---	---	---	---	---	---	---	---

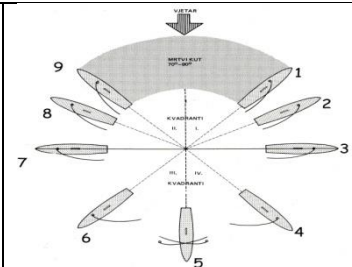

#